

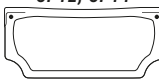

Datenblatt Psi-Werte Fassadenprofile

auf Basis messtechnischer Ermittlung der äquivalenten Wärmeleitfähigkeit der Abstandhalter

TECHNOFORM

 Technoform Glass Insulation GmbH
 Matthäus-Merian-Str. 6
 D - 34253 Lohfelden

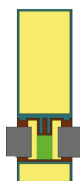
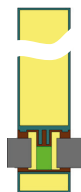
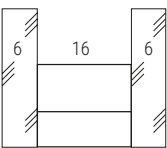
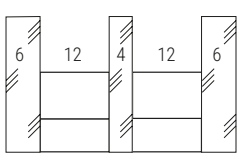
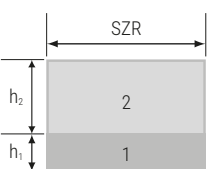
	Produktname	Abstandhalter Bauhöhe in mm	Material	Dicke d in mm
Profil- beschreibung	Technoform-Spacer SP12, SP14 	6,85	Edelstahl	0,09
		Profilkategorie B	Polypolypropylen	0,7/0,8
Repräsentative Fassadenprofile	Repräsentative Glasaufbauten	Holz-Metall	Metall mit wärmetechnischer Trennung ($d_i = 100$ mm)	Metall mit wärmetechnischer Trennung ($d_i = 200$ mm)
				
Repräsentativer Psi-Wert Zweischeibiges Wärmedämmglas W/m ² K	 Zweischeiben-Isolierglas $U_g = 1,1$ W/m ² K	0,068	0,091	0,096
Repräsentativer Psi-Wert Dreischeibiges Wärmedämmglas W/m ² K	 Dreischeiben-Isolierglas $U_g = 0,7$ W/m ² K	0,063	0,079	0,082
Two Box Modell Kennwerte		Scheibenzwischenraum (SZR) in mm	$\lambda_{eq,2B}$ in W/mK	
			Für alle SZR verwendbar	Box 1 · $h_1 = 6$ mm
			0,40	0,31

Erläuterungen

Die äquivalente Wärmeleitfähigkeit wurde nach der ift-Richtlinie WA-17/1 "Wärmetechnisch verbesserte Abstandhalter – Ermittlung der äquivalenten Wärmeleitfähigkeit durch Messung" ermittelt. Die damit berechneten repräsentativen linearen Wärmedurchgangskoeffizienten (repräsentative Psi-Werte) gelten für typische Fassadenprofile und Verglasungen für die Ermittlung des Wärmedurchgangskoeffizienten U_{cw} von Vorhangfassaden. Sie wurden unter den in der ift-Richtlinie WA-22/1 „Wärmetechnisch verbesserte Abstandhalter – Teil 3: Ermittlung des repräsentativen Psi-Wertes für Fassadenprofile“ festgelegten Rahmenbedingungen (Rahmenprofile, Verglasung, Glaseinstand, Rückenüberdeckung, Primär- und Sekundärdichtstoff) ermittelt. Diese Richtlinie regelt auch den Gültigkeitsbereich und die Anwendung der repräsentativen Psi-Werte. Zur Vermeidung von Rundungsfehlern wurden die Psi-Werte im Datenblatt auf 0,001 W/m²K angegeben. Das Verfahren zur rechnerischen Bestimmung der Psi-Werte hat eine Genauigkeit von $\pm 0,003$ W/m²K. Unterschiede von weniger als 0,005 W/m²K sind nicht signifikant. Weitere Informationen sind dem Merkblatt 004/2008 "Kompass Warme Kante" des Bundesverband Flachglas zu entnehmen.

Ermittlung der Kennwerte durch:

